

МОТОКУЛЬТИВАТОР «ЦЕЛИНА» МК-404Р, 406Р, 407Р



РУКОВОДСТВО ПО ЭКСПЛУАТАЦИИ

ЦЕЛИНА.РФ



МОТОКУЛЬТИВАТОР «ЦЕЛИНА» МК-404Р, 406Р, 407Р

Руководство по эксплуатации

Содержание

1. Общие положения.....	7
2. Основные технические данные мотокультиватора.....	7
3. Комплектность.....	8
4. Основные меры безопасности.....	8
5. Устройство мотокультиватора.....	10
6. Подготовка мотокультиватора к работе.....	11
6.1. Сборка мотокультиватора.....	11
6.2. Выбор типа масла.....	13
6.3. Проверка уровня масла в двигателе.....	13
6.4. Заполнение топливного бака.....	14
6.5. Заправка редуктора маслом.....	14
6.6. Запуск двигателя.....	15
6.7. Остановка двигателя.....	15
6.8. Обкатка мотокультиватора.....	15
7. Порядок работы.....	16
7.1. Обработка почвы.....	16
7.2. Регулировка мотокультиватора.....	17
8. Техническое обслуживание.....	17
8.1. Регламентные работы по техобслуживанию.....	17
8.2. Уход за наружными поверхностями мотокультиватора.....	18
8.3. Обслуживание топливной системы и резьбовых соединений.....	18
8.4. Регулировка клиноременной передачи.....	18
9. Транспортировка и хранение.....	19
10. Свидетельство о приемке.....	20
11. Гарантия.....	21
12. Перечень навесных и прицепных орудий.....	22
13. Список авторизованных сервисных центров.....	23

Данное руководство

описывает эксплуатацию и техническое обслуживание бензинового мотокультиватора и является неотъемлемой частью комплекта поставки. Для обеспечения безотказной работы мотокультиватора просим Вас перед вводом в эксплуатацию внимательно ознакомиться с настоящим Руководством, точно соблюдать правила техники безопасности, инструкции по эксплуатации и техническому обслуживанию.

Уважаемый покупатель!

Благодарим Вас за приобретение мотокультиватора «ЦЕЛИНА». Данное изделие разработано и произведено на основе современных технологий в **ООО «Академия Инструмента»**.

Если Вы будете следовать всем инструкциям и предписаниям, мотокультиватор «ЦЕЛИНА» будет вам надежным и безопасным помощником на долгое время.

Внимание!

Перед началом эксплуатации **ВНИМАТЕЛЬНО** ознакомьтесь с данным Руководством. Невыполнение требований руководства может привести к поломке мотокультиватора или серьезным травмам.

**Двигатель мотокультиватора поставляется без масла!
Проверяйте уровень масла перед каждым запуском!**

1. Общие положения.

- Перед началом эксплуатации внимательно ознакомьтесь с «Руководством по эксплуатации». В настоящем руководстве изложены основные технические данные, описания, меры предосторожности, правила эксплуатации, и технического обслуживания мотокультиватора.
- Основные технические данные, правила хранения, эксплуатации и технического обслуживания двигателя, входящего в состав мотокультиватора, изложены в «Руководстве по эксплуатации на двигатель», являющийся неотъемлемой частью настоящего руководства.
- Предприятие-изготовитель постоянно совершенствует свои изделия и поэтому оставляет за собой право вносить изменения в конструкцию мотокультиватора, которые могут быть не отражены в настоящем Руководстве по эксплуатации.
- Мотокультиватор многофункциональный, легкий и компактный агрегат предназначен для выполнения сельскохозяйственных работ на приусадебных участках, в садах и огородах индивидуального пользования с обрабатываемой площадью 4-10 соток в районах с умеренным климатом -5...+35°C.
- Мотокультиватор удобен и прост в эксплуатации. Мощный и экономичный четырехтактный двигатель позволяет использовать мотокультиватор в различных хозяйственных работах.
- В комплекте с навесными орудиями мотокультиватор может пахать легкие почвы, культивировать, нарезать борозды, окучивать, выкапывать корнеплоды и т. д.
- Данное руководство по эксплуатации составлено на мотокультиватор, укомплектованный фрезой-культиватором.
- Работа на мотокультиваторе не требует специальной подготовки, но следует иметь в виду, что эксплуатация мотокультиватора и работа с каждым навесным орудием требует определенных навыков.
- В настоящем руководстве приведен «Перечень навесных и прицепных орудий, допускаемых для работы с мотокультиватором».
- Соответствие мотокультиватора нормам безопасности подтверждено сертификатом соответствия Госстандарта России.

2. Основные технические данные мотокультиватора.

Модель	Целина-404P	Целина-406P	Целина-407P
Тип двигателя	4-х тактный, бензиновый		
Мощность двигателя (л.с./кВт)	4.0/2.6	6.5/3.8	7.0/4.2
Тип запуска	Ручной		
Масло двигателя	см. пункт 6.2. стр.12		
Тип топлива	бензин АИ-92/95		
Объем топливного бака (л)	2.5	3.6	
Объем масляного картера (л)	0.6		
Расход топлива (г/кВт*час)	420	395	
Ширина захвата (мм)	600...800		

Диаметр фрезы (мм)	до 340	
Сцепление	За счет натяжения клиноременной передачи	
Редуктор	Односкоростной, механический, цепной	
Количество передач	1 вперед / 1 назад	
Рулевое управление	Штанговое, регулируемое по высоте и в горизонтальной плоскости	
Длина (мм)	1200...1300	
Ширина (мм)	600...800	
Высота (мм)	750...1050	
Масса сухая, не более (кг)	46	48

3. Комплектность.

В комплект поставки входит:

- мотокультиватор в частично собранном состоянии.....1шт.
- фреза-культиватор в разобранном состоянии.....1компл.
- крыло защитное.....1шт.
- руль в сборе1шт.
- установочный комплект руля.....1компл.
- сошник.....1шт.
- ключи гаечные.....1компл.
- ключ свечной.....1шт.
- ремень клиновой.....1шт.
- крепежные детали.....1компл.
- руководство по эксплуатации мотокультиватора.....1шт.
- руководство по эксплуатации двигателя.....1шт.
- *коробка из гофрокартона.....1шт.

*Допускается поставка мотокультиватора без коробки в полностью собранном состоянии.

4. Основные меры безопасности.

При эксплуатации мотокультиватора строго соблюдайте правила безопасных приемов работы:

- Постоянно поддерживайте мотокультиватор в технически исправном состоянии согласно данному руководству.
- Заправку топливного бака, регулировку, техническое обслуживание и другие виды работ производите при неработающем двигателе. Заливайте топливо в бак через воронку с фильтром.
- Эксплуатируйте мотокультиватор только с установленными защитными щитками. Перед пуском тщательно проверьте правильность установки защитных щитков и жесткость их крепления.
- При работе в помещениях (теплицах) обеспечьте хорошую естественную или искусственную вентиляцию, периодически останавливайте двигатель и тщательно проветривайте помещение.

- Для снижения вредных воздействий вибрации при работе на мотокультиваторе более 1 часа, рекомендуется работать в рукавицах группы А ГОСТ 12.4.002-97.
- Для снижения вредного воздействия шума на слуховые органы, непрерывную эксплуатацию мотокультиватора производить в течение одного часа с перерывом не менее 30 мин., или использовать наушники типа «Беруши», группа А ГОСТ Р 12.4.208-99.
- Не оставляйте мотокультиватор без присмотра с работающим двигателем.
- С целью соблюдения противопожарной безопасности не допускается подтекания топлива в системе питания; эксплуатации мотокультиватора вблизи открытого огня и легковоспламеняющихся материалов; курения или открытого пламени при заправке бензина в топливный бак.
- В случае возникновения пожарной ситуации немедленно остановите мотокультиватор, выключите двигатель, выявите причины, создавшие эту ситуацию и устраните их.
- С целью максимального снижения вредных воздействий паров топлива и токсичных отработавших газов, при работе с мотокультиватором выбирайте направление его движения таким образом, чтобы эти пары и газы, при наличии ветра, уносились в противоположную от вас сторону.

При работе с мотокультиватором ЗАПРЕЩАЕТСЯ:

- Находиться посторонним лицам в зоне работы фрез.
- Передвижение мотокультиватора собственным ходом с установленными фрезами с участка на участок.
- Движение мотокультиватора собственным ходом по магистрали, шоссе и дорогам общего пользования.
- Использование масел и бензина, не соответствующих требованиям данного руководства, что может привести к заклиниванию поршня, задирам и поломке шатуна, выходу из строя редуктора.
- Эксплуатация мотокультиватора с меньшим уровнем масла в двигателе и редукторе, чем это указано в руководстве.
- В период обкатки мотокультиватора, первые 20 часов работы, развивать максимальные обороты и давать максимальную нагрузку.

ВНИМАНИЕ! Перевозку и хранение мотокультиватора осуществляйте только в вертикальном (как во время работы) положении, в противном случае моторное масло может залить камеру сгорания, воздушный фильтр, карбюратор и привести к дорогостоящему ремонту.

- Эксплуатируйте мотокультиватор таким образом, чтобы не загрязнять окружающую среду и природные ресурсы нашей планеты. Не допускайте утечек масла и топлива в землю или канализационные стоки.

5. Устройство мотокультиватора.



Рис.1 Мотокультиватор «Целина-404Р(406Р)»

1. Фреза.	8. Рычаг дроссельной заслонки (газа).
2. Колесо транспортное.	9. Рычаг сцепления.
3. Кожух ремня.	10. Панель руля.
4. Опора.	11. Руль.
5. Сошник.	12. Двигатель.
6. Стойка руля.	13. Крыло защитное.
7. Рычаг заднего хода.	14. Редуктор.

ПРИМЕЧАНИЕ: Допускается комплектация фрезами другой конструкции, отличной от указанной в данном руководстве по эксплуатации.

6. Подготовка мотокультиватора к работе.

6.1. Сборка мотокультиватора.

Примечание: Определение правой или левой стороны, передней или задней части мотокультиватора производится, если смотреть по ходу движения, находясь сзади мотокультиватора (руки оператора находятся на органах управления).

- Распакуйте мотокультиватор.
- Выньте из коробки свободно лежащие детали.
- Удалите все упаковочные материалы. Извлеките мотокультиватор из коробки и внимательно осмотрите, не осталось ли в коробке каких-либо деталей. Проверьте комплектацию.
- Установите опору с колесами в горизонтальное положение (рис.2). Зафиксируйте болтами и гайками.



Рис.2

- Соберите фрезы (рис.3) При сборке и установке обратите внимание на следующее: фрезы должны быть – правая и левая, и устанавливать их надо так, чтобы режущие кромки ножей входили в землю при движении мотокультиватора вперед.

- Установите фрезы на выходной вал редуктора (рис.3). Закрепите фрезы с помощью осей и фиксаторов.



Рис.3

ПРИМЕЧАНИЕ: Допускается, вместо осей и фиксаторов, комплектация болтами М10х45 и гайками М10.

- Установите руль на стойку руля как показано на рис.4.
- Установите сошник, закрепив его с помощью стопорного пальца, шайбы и фиксатора (рис.2).



Рис.4

- На левую рукоятку руля установите рычаг дроссельной заслонки (рычаг газа) как показано на рис.5.



Рис.5

- Установите Z-образный наконечник троса заднего хода в рычаг заднего хода (рис.6).



Рис. 6

- Установите крыло защитное, (рис.7) закрепите с помощью болтов, гаек и шайб.



Рис. 7

6.2. Выбор типа масла.

Внимательно относитесь к выбору масла! Масло - это ключевой фактор, обеспечивающий долгосрочную работу двигателя. Более половины случаев ремонта связаны с использованием некачественных или неподходящих видов масел, а также работой двигателя с недостаточным уровнем масла.

На предприятии-изготовителе Ваш мотокультиватор укомплектован минеральным моторным маслом.

Используйте высококачественное масло для четырехтактных двигателей по классификации A.P.I. SF, SG, SH, SJ или выше. Выберите степень вязкости масла соответствующую температуре окружающей среды в соответствии с таблицей (рис.8).

*Использование масла SAE 30 при температуре ниже 5°C приведет к затрудненному запуску двигателя.

**Использование масла SAE 10W-30 при температуре свыше 25° С приведет к повышенному потреблению масла. Необходимо чаще проверять уровень или подобрать другой тип масла.

ВНИМАНИЕ! Всегда покупайте масло у официальных дилеров известных мировых производителей, чтобы избежать приобретения подделки. Смешивание минеральных и синтетических масел не допускается.

6.3. Проверка уровня масла в двигателе.

● Каждый раз перед запуском и через каждые пять часов работы проверяйте уровень масла (рис.9).

Поддерживайте уровень масла между максимальным и минимальным уровнем.

ВНИМАНИЕ! Двигатель мотокультиватора маслом не заправлен!

Заполнение масляного картера производите в следующем порядке:

- Установите мотокультиватор на ровной, горизонтальной поверхности, отверните и извлеките масляный щуп, протрите его чистой ветошью.
- Залейте необходимое количество масла в картер двигателя. Емкость картера составляет примерно 0,6л.
- Вставьте масляный щуп обратно в отверстие маслониливной горловины, не закручивая.
- Извлеките масляный щуп, проверьте уровень масла, при низком уровне – долейте масло до нужного уровня по меткам на щупе (рис.9). При высоком уровне – слейте лишнее масло, отвернув маслосливную пробку картера двигателя.
- Установите, и плотно затяните масляный щуп и маслосливную пробку.



Рис.8



Рис.9

ВНИМАНИЕ! Двигатель оснащен дополнительным выключателем пониженного уровня масла, который подключен к поплавковому датчику, расположенному в картере двигателя. При недостаточном уровне масла, поплавковый датчик размыкает цепь подачи тока на свечу зажигания и не позволяет запустить двигатель. Для запуска необходимо добавить масло в картер двигателя до необходимого уровня.

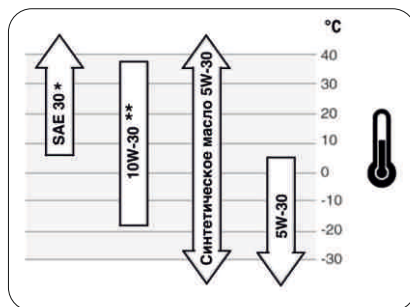
6.4. Заполнение топливного бака.

В качестве топлива используйте только свежий, чистый, неэтилированный бензин марок АИ-92 или АИ-95.

ВНИМАНИЕ! Никогда не используйте этилированный бензин и смесь бензина с маслом. Не используйте топливо, которое хранилось более трех месяцев.

- Перед заправкой топливом и снятием крышки с топливного бака очистите область бака вокруг заливной горловины.
- Залейте топливо примерно на 2-3 сантиметра ниже края горловины для его возможного расширения при нагреве.
- Для стабильной работы двигателя рекомендуется поддерживать уровень топлива не менее 1/3 от емкости топливного бака.

6.5. Зправка редуктора маслом.

- На предприятии-изготовителе, Ваш мотокультиватор укомплектован трансмиссионным маслом SAE 85W-90 API GL-5. Допускается применение трансмиссионных масел SAE 90 GL-5.
- Отверните болт контроля уровня масла (рис. 10), залейте трансмиссионное масло до уровня, соответствующего нижней точке контрольного отверстия. Заверните болт контроля уровня масла.



Рис.10

ВНИМАНИЕ! Ваш мотокультиватор укомплектован минеральным моторным и трансмиссионным маслом. Не забудьте заправить маслом двигатель и редуктор!

6.6. Запуск двигателя.

ВНИМАНИЕ! К работе с мотокультиватором допускаются лица, изучившие настоящее Руководство. Перед запуском двигателя убедитесь, что рычаг сцепления не нажат (не заблокирован).

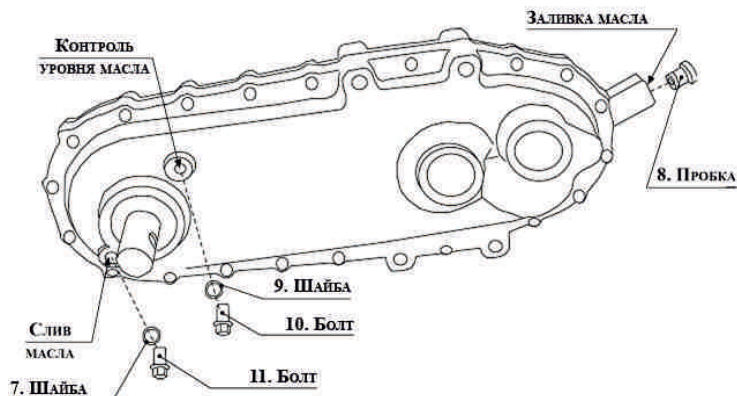
Запуск двигателя производится в следующем порядке:

- Произведите внешний осмотр двигателя. При наличии, каких либо повреждений или подтеков топлива и масла не приступайте к работе до устранения неисправностей. Проверьте уровень масла в картере двигателя. При необходимости долейте масло согласно рекомендациям, приведенным в пункте 6.3. «Проверка уровня масла» настоящего Руководства.
- Проверьте уровень топлива. При необходимости долейте чистое, свежее топливо согласно рекомендациям, приведенным в пункте 6.4. «Заполнение топливного бака» настоящего Руководства.
- Установите рычаг топливного крана в положение «открыто».
- Проверьте и плотно установите колпачок высоковольтного провода на свечу зажигания.
- Переведите рычаг управления дроссельной заслонкой (рычаг газа) в положение полный газ (заяц).
- При запуске холодного двигателя установите рычаг воздушной заслонки в положение «закрыто». При запуске горячего двигателя нет необходимости закрывать воздушную заслонку.
- Переведите выключатели двигателя в положение «ON» (включено).
- Возьмитесь за рукоятку стартера. Медленно потяните шнур пока не почувствуете сопротивление, затем резким, энергичным движением потяните рукоятку. Медленно (с натягом шнура) верните рукоятку стартера в первоначальное положение.
- Если двигатель не запустился, повторите попытку. Процесс запуска не должен продолжаться непрерывно более 15-30 секунд. Между отдельными попытками делайте перерыв в течение 1-2 минут.
- После запуска дайте двигателю прогреться на минимальных оборотах при среднем положении воздушной заслонки 2-3 минуты. После прогрева двигателя переведите рычаг воздушной заслонки в положение «ОТКРЫТО».

ПРИМЕЧАНИЕ! Более подробную информацию по эксплуатации двигателя смотрите в руководстве по эксплуатации двигателя.

ВНИМАНИЕ! Никогда не производите процедуру запуска при работающем двигателе. Это приведет к поломке.

ВНИМАНИЕ! Не позволяйте двигателю долгое время работать при закрытой воздушной заслонке. Признаками того, что заслонка закрыта, являются: повышенная задымленность выхлопных газов и неустойчивая работа двигателя.

6.7. Остановка двигателя.

- По окончании работы мотокультиватором, сбросьте газ, дайте двигателю поработать несколько минут на холостом ходу.
- Для остановки двигателя, переведите рычаг управления дроссельной заслонкой до упора на себя, двигатель автоматически остановится.

6.8. Обкатка мотокультиватора.

ВНИМАНИЕ! Первые 20 часов работы являются периодом приработки. Не допускайте перегрузок мотокультиватора в этот период, обработку почвы производите за 2-3 приема на глубину не более 10см за один проход. Рычаг дроссельной заслонки используйте не более чем на 2/3 его хода.

Категорически запрещается длительная работа (свыше 10мин) мотокультиватора на оборотах холостого хода, т.к. это может привести к перегреву и заклиниванию двигателя, особенно в жаркую погоду.

7. Порядок работы.

7.1. Обработка почвы.

● Установите транспортировочные колеса в пахотное положение как показано на рисунке 11, зафиксируйте их в этом положении при помощи стопорных пальцев и пружинных фиксаторов.

● Запустите двигатель. **Убедитесь, что воздушная заслонка карбюратора открыта.** Переместив рычаг дроссельной заслонки, увеличьте обороты двигателя.

● Медленно переместите рычаг сцепления из положения «0» (выключено) в положение «I» (включено), при этом фрезы начнут вращаться.

● До приобретения соответствующего навыка включения сцепления рекомендуется производить в таком положении мотокультиватора, когда фрезы приподняты и не касаются земли.

● **Для движения задним ходом**, при выключенном сцеплении, переведите и зафиксируйте рычаг заднего хода в положении «ВКЛ».

● Медленно переместите рычаг сцепления из положения «0» (выключено) в положение «I» (включено), при этом фрезы начнут вращаться в обратном направлении.

ВНИМАНИЕ! Не переключайте рычаг заднего хода при вращающихся фрезах, это приведет к поломке редуктора.

● Глубина обработки почвы зависит от положения сошника; чем глубже сошник входит в землю, тем глубже обработка.

● Если мотокультиватор увеличивает обороты с одновременным уменьшением глубины обработки, нажмите на рукоятки, заглубите сошник.

● Если мотокультиватор не движется вперед, а фрезы «зарываются», слегка приподнимите мотокультиватор за рукоятки и выведите его из этого состояния.

● Если мотокультиватор «уводит» в сторону обработанного участка, значит, часть фрезы идет по обработанной почве, сместите мотокультиватор в противоположную сторону.

● При обработке рыхлой (сыпучей) почвы следите, чтобы фрезы не углублялись полностью в почву, это может привести к перегрузке двигателя.

● На тяжелых почвах и целинных участках обработку производите в несколько приемов, по слоям, постепенно увеличивая глубину с помощью сошника. При этом достигается хорошее дробление комков почвы и обеспечивается наиболее равномерная ее структура.



Рис.11

7.2. Регулировка мотокультиватора.

При различных видах работы и при работе на различных почвах необходимо производить регулирование мотокультиватора.

- Основное регулирование заключается в подборе правильного положения сошника и положений рукояток руля. Установку требуемого положения сошника производите после определения необходимой глубины обработки почвы.
- Для изменения высоты и угла поворота рукояток руля ослабьте гайку-рычаг, (рис.4) установите руль в нужное положение, затяните гайку-рычаг.

8. Техническое обслуживание.

ВНИМАНИЕ! Перед проведением любых технических работ с мотокультиватором выключите двигатель и дождитесь полной остановки всех движущихся частей и механизмов. Отсоедините высоковольтный провод от свечи зажигания, во избежание самопроизвольного запуска.

8.1. Регламентные работы по техобслуживанию.

- Техническое обслуживание включает в себя моечные, заправочные, смазочные, контрольные, крепежные, регулировочные и другие операции.

п/п	Виды технического обслуживания	Периодичность технического обслуживания			
		При каждом использовании	После первых 20 часов работы	Через каждые 50 часов работы	Через каждые 200 часов работы
1.	Очистка мотокультиватора от грязи, протирка насухо	√			
2.	Контроль герметичности шлангов бензопровода, отсутствие течи масла.	√			
3.	Проверка крепления и затяжка ослабленных резьбовых соединений двигателя, редуктора, шасси и руля к раме.		√		
4.	Регулировка клиноременной передачи (сцепления)		√	√	
5.	Контроль уровня масла в двигателе	√			
6.	Контроль уровня масла в редукторе			√	
7.	Замена масла в редукторе		√		√

ПРИМЕЧАНИЕ! Техническое обслуживание двигателя проводить согласно инструкции по эксплуатации на двигатель.

8.2. Уход за наружными поверхностями мотокультиватора.

- Все наружные поверхности мотокультиватора по окончании рабочего процесса необходимо тщательно промыть до полного удаления грязи, после чего протереть насухо и высушить на воздухе.

8.3. Техническое обслуживание топливной системы и резьбовых соединений.

- Контроль герметичности топливной системы производите визуально на отсутствие течи масла и топлива. При необходимости произведите затяжку крепления резьбовых соединений, замену топливных шлангов или уплотняющих прокладок.
- Затяжку резьбовых соединений производите с помощью инструмента, не допуская срыва резьбы.

8.4. Регулировка клиноременной передачи.

Правильное регулирование клиноременной передачи обеспечит надежную работу сцепления и необходимую долговечность клинового ремня.

- Основное натяжение клинового ремня производите при выключенном сцеплении перемещением двигателя вдоль рамы (рис.12). Предварительно снимите кожух ремня, и ослабив болты крепления двигателя к раме. Натяжение должно быть максимальным, но не вызывать вращения фрез при выключенном сцеплении. Контроль регулирования можно производить прокруткой двигателя с помощью стартера.
- Дополнительное, более точное натяжение, осуществляется с помощью натяжного ролика путем изменения длины рубашки троса сцепления. После окончания регулировки затяните контргайку. Произведите регулировку ограничителя ремня ослабив болт крепления. Выставьте ограничитель так, чтобы он не касался ремня и расстояние между ремнем, в натянутом положении, и ограничителем составляло 1...2мм.



Рис.12

9. Транспортировка и хранение.

ВНИМАНИЕ! Транспортировку и хранение мотокультиватора осуществляйте только в вертикальном (как во время работы) положении, в противном случае моторное масло может залить камеру сгорания, воздушный фильтр, карбюратор и привести к дорогостоящему ремонту.

- Перед транспортировкой дайте двигателю остыть. Не перевозите мотокультиватор с топливом в топливном баке. Пары бензина или пролитый бензин могут воспламениться.

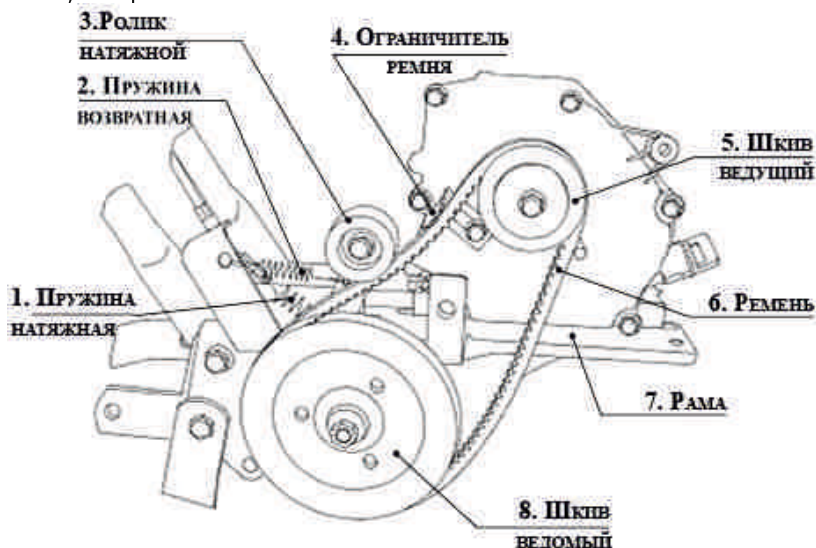
Кратковременное хранение (до 3-х месяцев):

- Слейте топливо. Очистите мотокультиватор от грязи, протрите насухо. Внешним осмотром проверьте мотокультиватор на предмет подтекания масла и топлива.

Длительное хранение (до 1 года).

- При длительном хранении топлива в топливном баке происходит медленное образование смолянистых отложений, засоряющих карбюратор и топливную систему. Для предотвращения таких проблем перед хранением необходимо осуществить, слив топлива из топливного бака и карбюратора как описано в руководстве по эксплуатации двигателя.

- Замените масло, если оно не менялось последние три месяца, как описано в руководстве по эксплуатации двигателя.

Смазка зеркала цилиндра.

Как перед, так и после хранения необходимо производить смазку зеркала цилиндра. При длительном хранении масло из цилиндра стекает в картер двигателя. Первые 10-15 секунд двигатель работает практически без смазки. Это постепенно может привести к критическому износу двигателя. Во избежание этого необходимо выполнить следующие действия:

- Отсоедините высоковольтный провод свечи зажигания.

Выверните свечу зажигания.

- Аккуратно залейте 30 граммов чистого моторного масла в отверстие свечи зажигания с помощью шприца и гибкой трубочки.

- Прикройте чистой ветошью отверстие свечи зажигания для предотвращения разбрызгивания топлива из свечного отверстия.

- Возьмитесь за ручку стартера и плавно потяните на полный взмах руки 2 раза. Это обеспечит равномерное распределение масла по зеркалу цилиндра двигателя и защитит его от коррозии во время хранения и легкий запуск двигателя после перерыва в эксплуатации.

- Установите свечу зажигания на место.

По окончании хранения перед началом работы, произведите расконсервацию мотокультиватора. Протрите наружные детали от консервационной смазки. Расконсервируйте двигатель согласно Руководства по эксплуатации на двигатель.

10. Свидетельство о приемке.

Мотокультиватор «Целина МК-_____»

Серийный номер № _____

Двигатель № _____

Редуктор № _____

Месяц _____ год _____ выпуска

Мотокультиватор «Целина МК» изготовлен в соответствии с конструкторской документацией и признан годным к эксплуатации на основании декларации о соответствии № ТС RU C-RU. АЛ16.В.00687, серия RU №0081640. Действительной с 25.03.2014 по 24.03.2019. Соответствующей требованиям технического регламента таможенного союза - ТР ТС 010/2011 «О БЕЗОПАСНОСТИ МАШИН ОБОРУДОВАНИЯ»

Мастер ОТК _____

/ _____ /
подпись

М.П.

Производитель оставляет за собой право вносить изменения в конструкцию деталей и узлов, не ухудшающие эксплуатационных характеристик изделия.

Список авторизированных сервисных центров постоянно увеличивается. Наличие сервисного центра в вашем регионе (или ближайшего центра) Вы можете уточнить по телефону: (342) 2-113-113

Производитель:

ООО «Академия Инструмента»
614111, г.Пермь, ул.Саранская, д.5

отдел продаж: (342) 2-113-113

e-mail: academy@perm.ru

центральный сервисный центр: (342)2-113-112

e-mail: service@academy59.ru

11. Гарантия.

Уважаемый покупатель!

Перед началом эксплуатации изделия ВНИМАТЕЛЬНО изучите условия гарантийного обслуживания, указанные в гарантийном талоне и данном руководстве.

Гарантия предоставляется на срок 12 (двенадцать) месяцев со дня продажи изделия потребителю и распространяется на дефекты, произошедшие по вине производителя. Если день продажи товара установить невозможно, эти сроки исчисляются со дня изготовления товара (п.2 ст.19 Закона РФ "О защите прав потребителей").

Срок службы изделия составляет 5 лет с момента продажи.

Условием бесплатного гарантийного обслуживания оборудования является его бережная эксплуатация, в соответствии с требованиями инструкции, прилагающейся к оборудованию, а также отсутствие механических повреждений и правильное хранение. При обнаружении недостатков, оборудование принимается на техническую экспертизу и ремонт. Срок проведения экспертизы и выполнения ремонта – сорок пять дней с момента предъявления оборудования в специализированный сервисный центр. Дефекты оборудования, которые проявились в течение гарантийного срока по вине изготовителя, будут устранены по гарантии сервисными центрами при соблюдении следующих условий:

- предъявления неисправного устройства в сервисный центр в надлежащем (чистом, внешне очищенном от смываемых инородных тел) виде.
- предъявлении гарантийного талона, заполненного надлежащим образом: с указанием наименования оборудования, даты продажи, подписи продавца и четкой печати торгующей организации.

Сервисный центр оставляет за собой право отказать в приеме неисправного оборудования для проведения ремонта в случае предъявления оборудования в ненадлежащем виде.

Все транспортные расходы относятся на счет покупателя и не подлежат возмещению.

Гарантийные обязательства не распространяются на:

- профилактическое обслуживание, установку, настройку и демонтаж оборудования.
- узлы и детали, являющиеся расходными, быстроизнашивающимися материалами, к которым относятся: приводные ремни, шкивы, резиновые амортизаторы, детали механизма стартера, свечи зажигания, воздушный и топливный фильтры, крышки топливных баков, выключатель зажигания, рычаг воздушной заслонки, пружина сцепления, червячные колеса, тросы, провод питания, сальники, резиновые прокладки и уплотнители, защитные кожухи, элементы колес (покрышки, камеры), шланги, аккумуляторы и т.д.

С момента подписания Покупателем Гарантийного талона считается, что:

- вся необходимая информация о купленном оборудовании и его потребительских свойствах предоставлена Покупателю в полном объеме, в соответствии со ст. 10 Закона «О защите прав потребителей»;
- претензий к внешнему виду не имеется;
- с условием эксплуатации и гарантийного обслуживания ознакомлен.

Подпись покупателя / _____ /

12. Перечень навесных и прицепных орудий допускаемых

для работы с мотокультиватором «ЦЕЛИНА»

№ п/п	Наименование навесного или прицепного орудия	Предприятие-изготовитель
1	Грунтозацепы арт.010102 d-340мм ТУ 4770-003-0063308070-2010	ООО «Академия инструмента» г.Пермь
2	Грунтозацепы для окучивания арт.010106 d-480мм ТУ 4770-003-0063308070-2010	
3	Плуг арт.010302 ТУ 4770-003-0063308070-2010	
4	Картофелевыкапыватель арт.010703 ТУ 4770-003-0063308070-2010	
5	Окучник дисковый арт.010405 ТУ 4770-003-0063308070-2010	
6	Окучник однорядный арт.0010407 ТУ 4770-003-0063308070-2010	
7	Удлинитель арт.010602 ТУ 4770-003-0063308070-2010	
8	Фрезы «Гусиные лапки» арт.010202 ТУ 4770-003-0063308070-2010	
9	Фрезы «Целина» арт.010203 ТУ 4770-003-0063308070-2010	
10	Переходник сцепки арт.010508 ТУ 4770-003-0063308070-2010	
11	Сцепка универсальная арт.010509 ТУ 4770-003-0063308070-2010	
12	Ступица колеса арт.011302 ТУ 4770-003-0063308070-2010	
13	Универсальный прицеп ПМ-02 «Целина» ТУ 4770-003-0063308070-2010	
14	Колесо пневматическое в сборе 4.00-10"	

Примечание: Для получения хороших результатов при работе с плугом, окучником и выкапывателем на мотокультиватор рекомендуем устанавливать колеса металлические (грунтозацепы).

Гарантийный талон

**Уважаемый покупатель! Благодарим Вас за покупку.
Пожалуйста, ознакомьтесь с условиями гарантийного
обслуживания и распишитесь в талоне.**

Гарантийный срок эксплуатации оборудования составляет 12 месяцев со дня продажи через розничную сеть.

Наименование оборудования _____

Заводской номер изделия _____

Дата продажи " ____ " _____ 20 ____ г.

Подпись продавца и
печать торгующей / _____ / М.П.
организации

ВНИМАНИЕ!

**Гарантийный и отрывные талоны являются
обязательными для заполнения.
Гарантийный талон без указания наименования
оборудования, даты продажи, подписи продавца и
печати торгующей организации
НЕДЕЙСТВИТЕЛЕН!**

**В случае обнаружения неисправности оборудования, по вине
фирмы-изготовителя в период гарантийного срока и после его
истечения, необходимо обратиться в специализированный
сервисный центр. Адреса сервисных центров смотрите в
паспорте, либо на нашем сайте.
Гарантия предусматривает ремонт оборудования или замену
дефектных деталей.**

**Гарантия не предусматривает возмещения
материального ущерба и травм, связанных с
эксплуатацией нашего оборудования.**

**Доставка к месту гарантийного обслуживания осуществляется за
счет покупателя.**

Отрывной талон № 3

Оборудование _____

Номер изделия _____

Дата продажи _____

Печать торгующей
организации _____ м.п.

Отрывной талон № 2

Оборудование _____

Номер изделия _____

Дата продажи _____

Печать торгующей
организации _____ м.п.

Отрывной талон № 1

Оборудование _____

Номер изделия _____

Дата продажи _____

Печать торгующей
организации _____ м.п.

<p>Ф.И.О. мастера _____</p> <p>Печать ремонтной Организации</p> <p>М.П.</p>	<p>Наименование организации выполнявшей ремонт</p>	<p style="text-align: center;">Условия гарантии</p> <p>Гарантийные обязательства не распространяются в следующих случаях:</p> <ul style="list-style-type: none"> - при отсутствии или неправильно заполненном гарантийном талоне; - при нарушении пломбы, наличии следов вскрытия, попытки вскрытия (например, сорваны шлицы винтов, следы на корпусе, неправильная сборка), при проведении предварительного ремонта самим пользователем, внесении изменений в конструкцию, а также при использовании принадлежностей, не предусмотренных изготовителем; - при обнаружении следов термических, либо химических воздействий, небрежного технического обслуживания и эксплуатации, попадания посторонних предметов в узлы оборудования (а так же веществ, жидкостей, насекомых) или их загрязнения, а так же в случаях эксплуатации изделия с нарушениями указаний технического паспорта, руководства по эксплуатации и дополнений продавца к руководству по эксплуатации; - при неисправностях, вызванных транспортными повреждениями, небрежным обращением или плохим уходом, неправильным использованием (включая перегрев двигателя); - при внешних механических повреждениях, вызванных эксплуатацией; - при использовании изделия не по назначению; - при повреждениях, вызванных использованием нестандартных расходных материалов и запасных частей; - изделие не подлежит гарантийному ремонту в случае неисправности, выявленной вследствие чистого износа или выработки ресурса детали или изделия в целом; - при неисправностях, возникших в результате несообщения о первоначальной неисправности или несвоевременного извещения о выявленных неисправностях Товара в период эксплуатации (согласно статье 483 ГК РФ); - в случае использования Товара, предназначенного для бытовых целей, в производственных или коммерческих условиях, Производитель определяет срок гарантии на Товар 3 (три) месяца с момента покупки (использование для бытовых целей подразумевает использование Товара для бытовых нужд не более 20 (двадцати) часов в месяц). - прочих причин, находящихся вне контроля продавца и изготовителя. <p>Покупатель предупрежден о том, что: в соответствии со ст. 502 Гражданского Кодекса РФ и Постановления Правительства Российской Федерации от 19 января 1998 года №55 он не вправе:</p> <ul style="list-style-type: none"> - требовать безвозмездного предоставления аналогичного оборудования на период проведения ремонта; - обменять оборудование надлежащего качества на аналогичный товар у продавца (изготовителя), у которого это оборудование было приобретено, если он не подошел по форме, габаритам, фасону, расцветке, размеру или комплектации. <p>Покупатель ознакомлен.</p> <p><u>Подпись покупателя</u> / _____ /</p>
<p>Ф.И.О. мастера _____</p> <p>Печать ремонтной Организации</p> <p>М.П.</p>	<p>Наименование организации выполнявшей ремонт</p>	<p>Покупатель предупрежден о том, что: в соответствии со ст. 502 Гражданского Кодекса РФ и Постановления Правительства Российской Федерации от 19 января 1998 года №55 он не вправе:</p> <ul style="list-style-type: none"> - требовать безвозмездного предоставления аналогичного оборудования на период проведения ремонта; - обменять оборудование надлежащего качества на аналогичный товар у продавца (изготовителя), у которого это оборудование было приобретено, если он не подошел по форме, габаритам, фасону, расцветке, размеру или комплектации. <p>Покупатель ознакомлен.</p> <p><u>Подпись покупателя</u> / _____ /</p>
<p>Ф.И.О. мастера _____</p> <p>Печать ремонтной Организации</p> <p>М.П.</p>	<p>Наименование организации выполнявшей ремонт</p>	<p>Покупатель предупрежден о том, что: в соответствии со ст. 502 Гражданского Кодекса РФ и Постановления Правительства Российской Федерации от 19 января 1998 года №55 он не вправе:</p> <ul style="list-style-type: none"> - требовать безвозмездного предоставления аналогичного оборудования на период проведения ремонта; - обменять оборудование надлежащего качества на аналогичный товар у продавца (изготовителя), у которого это оборудование было приобретено, если он не подошел по форме, габаритам, фасону, расцветке, размеру или комплектации. <p>Покупатель ознакомлен.</p> <p><u>Подпись покупателя</u> / _____ /</p>

